

Ten dokument jest wyłączną własnością DOMAX Sp. z o.o. Nie może być kopiowany w całości, ani w części bez pisemnej zgody DOMAX Sp. z o.o. Jego zawartość nie może być udostępniana osobą trzecim, ani używana do nieautoryzowanych celów. Naruszenia będą ścigane.

10	11	12	13	14	
Rev.	Opis		Data	Zmienił	Zatwierdził

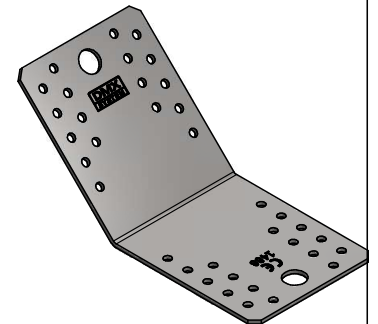
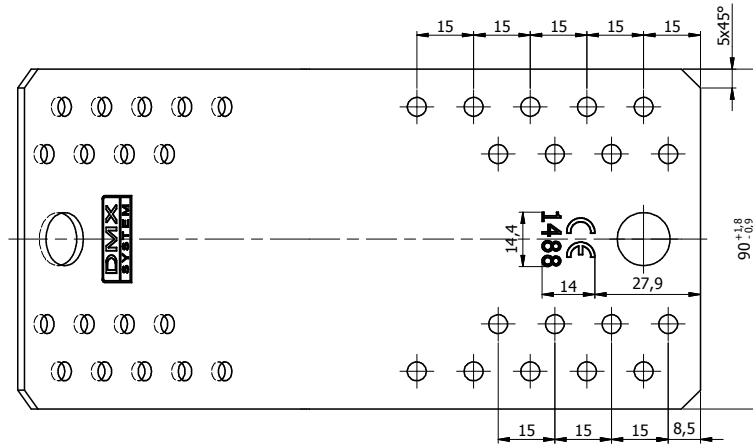
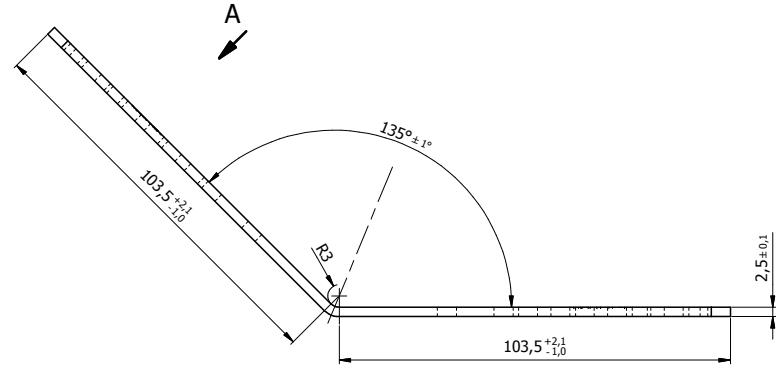
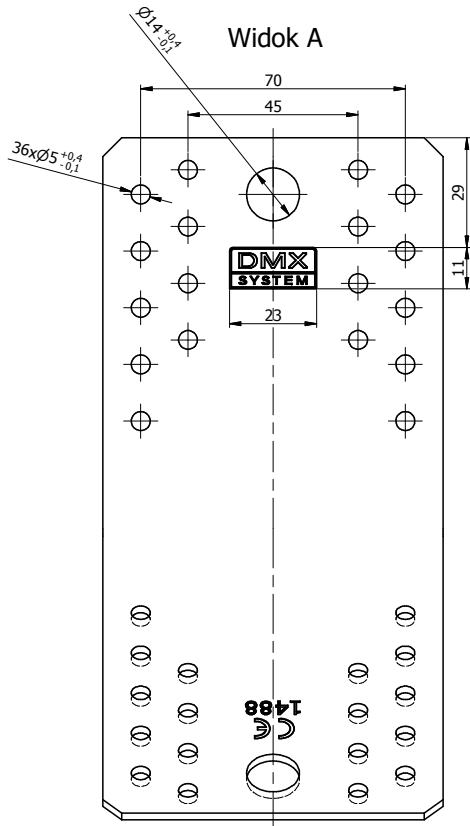

- Uwagi:
1. Tolerancje ogólne PN-EN 22768 mK
 2. Zabezpieczenie antykorozyjne - ocynk ogniowy Z275.
 3. Cechy nabijac na głębokość 0,1 [mm].
 4. Szczegółowe wymiary cech wg S-DMX01 oraz S-CE.
 5. Dopuszcza się wykonanie bez nabitych cech.

Blacha	1	x2,5-210x90 (LP 6)	DX51D	3,88	0,353
Poz. Detal	Ilość	Opis	Materiał	Pow. [dm ²]	Waga [kg]
K. Rytlewski			K. Rytlewski		Skala 1:2
Projektował		Sprawdził	Zatwierdził		
Kredyt					
Index 4085		Data 10.07.2017			
domax			Kątownik KLR 5		
DOMAX Sp. z o.o.			KLR 5		
					1/1