

Ten dokument jest wyłączną własnością DOMAX Sp. z o.o. Nie może być kopiowany w całości, ani w części bez pisemnej zgody DOMAX Sp. z o.o. Jego zawartość nie może być udostępniana osobą trzecim, ani używana do nieautoryzowanych celów. Naruszenia będą ścigane.

10	11	12	13	14	
Rev.	Opis		Data	Zmienił	Zatwierdził

Widok A

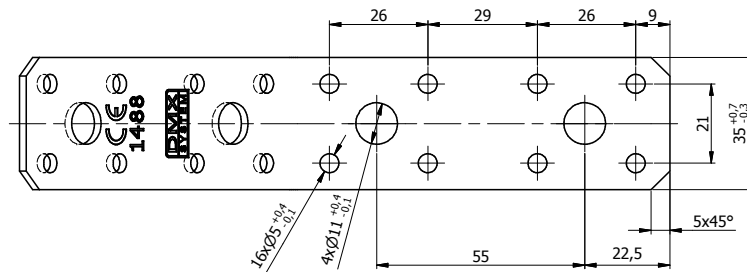
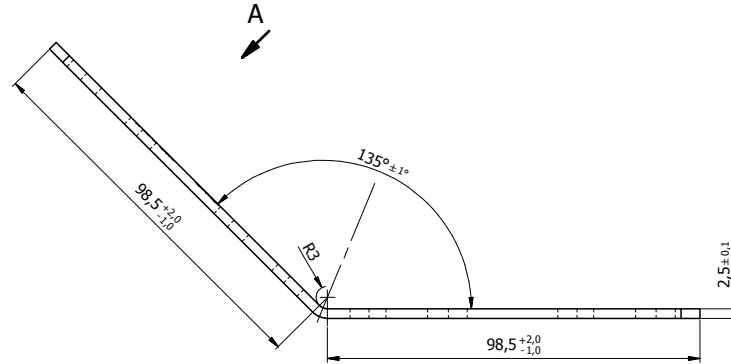
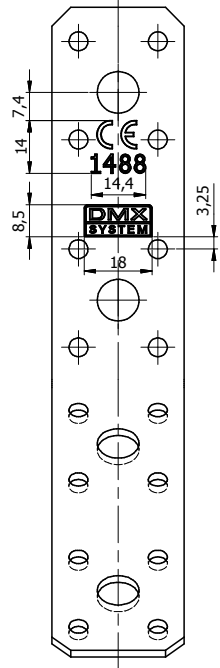

- Uwagi:
1. Tolerancje ogólne PN-EN 22768 mK
 2. Zabezpieczenie antykorozyjne - ocynk ogniowy Z275.
 3. Cechy nabijać na głębokość 0,1 [mm].
 4. Szczegółowe wymiary cech wg S-DMX03 oraz S-CE.
 5. Dopuszcza się wykonanie bez nabitych cech.

Blacha	1	x2,5-200x35 (LP 3)	DX51D	1,47	0,123
Poz. Detal	Ilość	Opis	Materiał	Pow. [dm ²]	Waga [kg]
K. Rytlewski					
Projektował	Sprawił	Zatwierdził	Skala	1:2	
K. Rytlewski					
Kredyt					
4084	10.07.2017				
Index	Data				
domax		Kątownik KLR 4			Arkusze
DOMAX Sp. z o.o.		KLR 4			1/1
					Revizja